

BONECO
AIR COMFORT

BONECO 2031





de
fr
nl

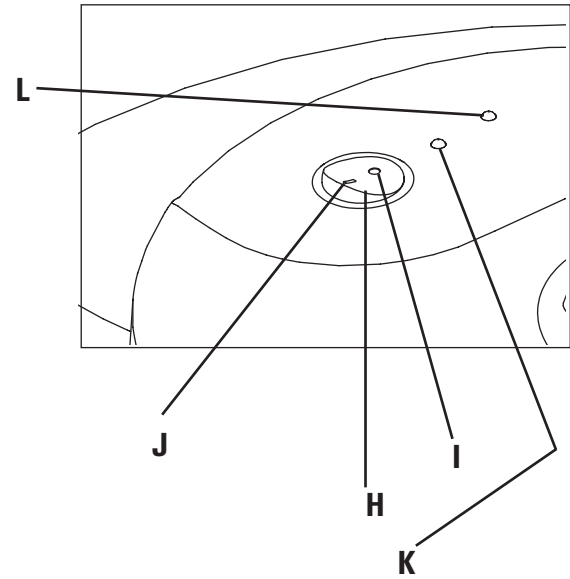
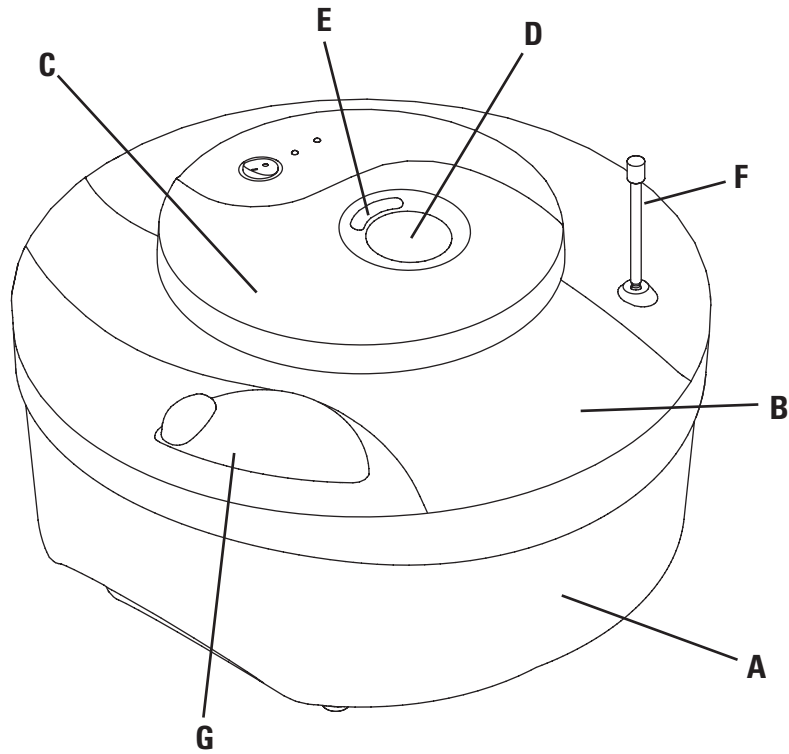

2





Gebrauchsanweisung	Seite 4 - 28	de
---------------------------	---------------------	-----------

Mode d'emploi	Page 4 - 28	fr
----------------------	--------------------	-----------

Gebruiksaanwijzing	Pagina 4 - 28	nl
---------------------------	----------------------	-----------

Istruzioni per l'uso	Pagina 29 - 54	it
-----------------------------	-----------------------	-----------

Instructions for use	Page 29 - 54	en
-----------------------------	---------------------	-----------

Instrucciones para el uso	Página 29 - 54	es
----------------------------------	-----------------------	-----------

Instrukcja obsługi	Strona 55 - 79	pl
---------------------------	-----------------------	-----------

Инструкция по эксплуатации	стр. 55 - 79	ru
-----------------------------------	---------------------	-----------





Vorwort

Herzliche Gratulation, dass Sie sich für den Dampf-Luftbefeuchter **BONECO 2031** entschieden haben.

Wussten Sie, dass zu trockene Raumluft

- Schleimhäute austrocknet sowie spröde Lippen und Augenbrennen verursacht?
- Infektionen und Erkrankungen der Atemwege begünstigt?
- zu Abgespanntheit, Müdigkeit und Konzentrationsschwäche führt?
- Haustiere und Zimmerpflanzen belastet?
- Staubentwicklung fördert und die elektrostatische Aufladung von Textilien aus Kunststofffasern, Teppichen und Kunststoffböden erhöht?
- Einrichtungsgegenstände aus Holz und speziell Parkettböden beschädigt?
- Musikinstrumente verstimmt?

Verwendungstipps

Die Verwendung von Luftbefeuchtern

- ist besonders in der Winterzeit sinnvoll,
- ersetzt aber nicht das regelmässige Lüften der Wohnräume.

Gerätebeschreibung

Der Dampf-Luftbefeuchter **BONECO 2031**

- hat eine hohe Befeuchtungsleistung,
- benötigt kein Zubehör oder Wasserfrischhaltemittel,
- lässt sich auch zum Inhalieren einsetzen,
- ist einfach zu bedienen und pflegeleicht.

Im Geräteinsatz wird das Wasser von einer elektrischen Heizung erhitzt und in Dampf umgewandelt, welcher durch eine Öffnung an der Gehäuseoberseite ausströmt. Dieses Funktionsprinzip garantiert eine absolut keim-, bakterien- und mineralfreie Luftbefeuchtung.

Der Dampf-Luftbefeuchter BONECO 2031 ist für Raumgrössen bis 50m² / 125 m³ geeignet.

Legende zur Zeichnung Seite 2

- | | |
|-----------------------------|--|
| A Wassertank, Wanne | H Kippschalter |
| B Abdeckung | I Kippschalter, Stufe 0 (ausgeschaltet) |
| C Geräteeinsatz, Wassertank | J Kippschalter, Stufe I (eingeschaltet) |
| D Duftstoffwanne | K Betriebsanzeige |
| E Dampfaustrittsöffnung | L Abschaltautomatik aktiv
(Wasserstand niedrig oder leer,
Gerät muss gereinigt werden oder
vor dem Einschalten 5 min. warten) |
| F Wasserstandsanzeige | |
| G Schieberöffnung | |

Sicherheitshinweise

- Vor Inbetriebnahme des Luftbefeuchters die Gebrauchsanweisung vollständig durchlesen und zum späteren Nachschlagen gut aufbewahren.
- Gerät nur an Wechselstrom anschliessen – mit Spannung gemäss dem Typenschild am Gerät.
- Den Luftbefeuchter nur in Wohnräumen und innerhalb der spezifizierten technischen Daten verwenden. Ein nicht bestimmungsgemässer Gebrauch kann Gesundheit und Leben gefährden.
- Kinder können die Gefahren beim Umgang mit Elektrogeräten nicht erkennen. Deshalb Kinder immer beaufsichtigen, wenn sie sich in der Umgebung des Luftbefeuchters aufhalten. Beim austretenden heissen Wasserdampf besteht **VERBRÜHUNGSGEFAHR!**
- Personen, die mit der Gebrauchsanweisung nicht vertraut sind sowie Kinder und Personen unter Medikamenten-, Alkohol- oder Drogeneinfluss dürfen das Gerät nicht oder nur unter Aufsicht bedienen.
- Duftkonzentrate und Inhalationsmittel kindersicher aufbewahren, nicht einnehmen oder in Kontakt mit Augen und Schleimhäuten bringen. Sollte dennoch einer der letztgenannten Fälle eintreten, kontaktieren Sie sicherheitshalber den Arzt.
- Achten Sie speziell bei Kleinkindern darauf, dass diese nicht mit dem austretenden, heissen Wasserdampf in Berührung kommen – **VERBRÜHUNGSGEFAHR!**





- Gerät nur mit kaltem Leitungswasser befüllen.
- Gerät ausschalten, wenn relative Luftfeuchtigkeit von 60% im Raum erreicht ist -> Verwendung von Hygrometer, Hygrostat
- Gerät nicht in die Nähe von Wärmequellen wie Heizlüfter, Radiatoren oder Öfen stellen.
- Gerät nicht im leeren Zustand einschalten.
- Gerät nicht überfüllen -> Wasserstandsanzeige beachten (F)!
- Keine Duftstoffe direkt ins Wasser geben -> Duftstoffwanne (D) benutzen!
- Für einwandfreien Betrieb muss das Gerät regelmässig gereinigt werden -> siehe Kapitel Reinigung/Warten!
- Keine Gegenstände in die Geräteöffnungen stecken oder einwerfen.
- Dampfaustrittsöffnung (E) nicht abdecken.
- Das Netzkabel nicht über scharfe Kanten ziehen oder einklemmen, bzw. nicht in der Nähe von Wärmequellen verlegen.
- Geräteinsatz (C) nur abnehmen, wenn das Gerät ausgeschaltet und der Netzstecker aus der Steckdose gezogen ist.
- Geräteinsatz (C) nach Ausschalten nicht auf wärmeempfindliche oder brennbare Unterlagen stellen -> VERBRENNUNGSGEFAHR!
- Nur ordnungsgemässe Verlängerungskabel verwenden.
- Stecker niemals am Kabel oder mit nassen Händen aus der Steckdose ziehen.
- Der Netzstecker ist aus der Steckdose zu ziehen:
 - vor jedem Nachfüllen/Entleeren von Wasser
 - vor jeder Reinigung und Pflege
 - vor jeder Montage/Demontage einzelner Teile
 - vor jeder Umplatzierung des Gerätes.
- Gerät nie in Betrieb nehmen, wenn ein Kabel oder Stecker beschädigt ist, nach Fehlfunktion des Gerätes oder wenn dieses heruntergefallen ist oder auf eine andere Art beschädigt wurde.
- Reparaturen an Elektrogeräten dürfen nur von Fachkräften durchgeführt werden. Durch unsachgemässe Reparaturen können erhebliche Gefahren für den Benutzer entstehen.

In der Gebrauchsanweisung sind spezielle Sicherheitshinweise mit folgenden Symbolen gekennzeichnet:



Achtung

Verletzungsgefahr durch elektrischen Schlag.

Immer Netzstecker ziehen vor

- Pflegen und Reinigen,
- Umplatzieren des Geräts,
- Wasser entleeren/nachfüllen.



Vorsicht

Beschädigung des Luftbefeuchters oder Sachschäden,

z.B. durch heissen Wasserdampf.



Avant-propos

Félicitations, avec l'humidificateur d'air à vapeur **BONECO 2031**, vous avez choisi le bon produit.

Savez-vous qu'un air desséché:

- provoque le dessèchement des muqueuses, des gerçures aux lèvres et des irritations aux yeux?
- favorise les infections et les maladies des voies respiratoires?
- mène à un état de lassitude ou de fatigue permanent et à des pertes de concentration?
- est néfaste pour les animaux domestiques et les plantes d'intérieur?
- favorise l'accumulation de poussière et le chargement des textiles, tapis et revêtements de sol synthétiques en électricité statique?
- endommage les meubles et certains parquets en bois?
- désaccorde certains instruments de musique?

Conseils d'utilisation

Utiliser un humidificateur:

- est particulièrement recommandé en hiver,
- ne dispense pas d'aérer régulièrement la maison.

Description de l'appareil

L'humidificateur d'air à vapeur **BONECO 2031**

- a un pouvoir d'humidification élevé;
- ne nécessite pas d'accessoire supplémentaire ni de produit de conservation de l'eau;
- peut aussi servir à faire des inhalations;
- est simple à utiliser et à entretenir.

L'eau, chauffée électriquement dans la pièce amovible de l'appareil, se transforme en vapeur qui s'échappe par une ouverture à la partie supérieure du boîtier. Ce principe de fonctionnement garantit une humidification de l'air absolument stérile et déminéralisée.

L'humidificateur d'air à vapeur BONECO 2031 est conçu pour une pièce d'un volume de 50m² / 125 m³.

Légende de la figure de la page 2

- | | |
|---------------------------------------|--|
| A Réservoir d'eau, bac | H Interrupteur à bascule |
| B Couverture | I Interrupteur à bascule, niveau 0 (ouvert) |
| C Réservoir amovible, réservoir d'eau | J Interrupteur à bascule, niveau I (fermé) |
| D Bac à parfum | K Indicateur de fonctionnement |
| E Sortie de vapeur | L Coupure automatique active (niveau bas ou vide, l'appareil a besoin d'un nettoyage ou vous devez attendre 5 minutes avant de le mettre sous tension) |
| F Indicateur de niveau d'eau | |
| G Ouverture à glissière | |

Consignes de sécurité

- Avant de mettre l'humidificateur d'air en service, lisez attentivement et entièrement le mode d'emploi, puis rangez soigneusement ce dernier pour tout besoin ultérieur.
- Ne raccorder l'appareil que sur du courant alternatif présentant une tension identique à celle portée sur la plaque de l'appareil.
- N'utilisez l'humidificateur d'air qu'à l'intérieur et dans les conditions recommandées. Toute utilisation non conforme est susceptible de mettre votre santé voire votre vie en danger.
- Les enfants n'ont pas conscience des risques liés à l'utilisation d'appareils électriques. Surveillez-les donc en permanence lorsqu'ils se trouvent à proximité du humidificateur d'air.
- Ne laissez pas les personnes qui n'ont pas pris connaissance du mode d'emploi, les enfants et les personnes sous l'effet de médicaments, de l'alcool ou de drogues manipuler l'humidificateur d'air ou alors, uniquement sous votre surveillance.
- Conservez les parfums d'atmosphère et les produits d'inhalation hors de portée des enfants, ne les buvez pas et évitez tout contact avec les yeux et les muqueuses. Si cela devait malgré tout arriver, prenez contact avec un médecin.
- Veillez tout particulièrement à maintenir les enfants en bas âge éloignés de la vapeur chaude émise par l'appareil. **RISQUE DE BRULURES!**



- Ne remplir l'appareil qu'avec de l'eau froide du robinet
- Mettez l'appareil hors tension lorsque l'humidité relative atteint 60% -> utilisation d'hygromètre, hygrostat
- Ne posez pas l'appareil à proximité de sources de chaleur telles que radiateurs ou poêles.
- Ne mettez pas l'appareil sous tension s'il est vide.
- Ne dépassez pas le niveau -> surveillez l'indicateur de niveau d'eau (F)!
- Ne versez pas de parfum dans l'eau -> utilisez le bac à parfum (D)!
- Nettoyez régulièrement l'appareil pour qu'il fonctionne correctement -> voir le chapitre Nettoyage/Entretien!
- N'introduisez aucun objet par ou dans les ouvertures de l'appareil.
- Ne couvrez pas la sortie de vapeur (E).
- Attention au cordon! Ne le coincez pas, ne le tendez pas sur une arête vive, ne le laissez pas traîner à proximité d'une source de chaleur.
- Ne retirez le réservoir (C) que lorsque l'appareil est hors tension et après avoir sorti le cordon de la prise secteur.
- Ne posez pas le réservoir amovible (C) après mise hors tension sur un support craignant la chaleur ou inflammable -> PEUT BRULER!
- N'utilisez jamais une rallonge en mauvais état.
- Ne retirez jamais la fiche de la prise en tirant sur le câble ou avec les mains mouillées.
- Vous devez retirer la fiche de la prise :
 - avant de faire le plein ou de vider l'eau,
 - avant chaque nettoyage ou entretien,
 - avant chaque montage ou démontage de pièces,
 - avant de déplacer l'appareil.
- Ne mettez pas l'appareil en service si le cordon ou la prise est endommagé, si l'appareil fonctionne mal ou s'il est tombé ou s'il est endommagé d'une autre façon.
- Un appareil électrique ne peut et ne doit être réparé que par un spécialiste. Une réparation incorrecte peut être très dangereuse pour l'utilisateur.

Les pictogrammes suivants indiquent des consignes de sécurité particulières dans le mode d'emploi:



Danger

Risque d'électrocution. Retirez le connecteur de la prise avant de procéder à l'entretien ou au nettoyage.



Attention

Risque d'endommager le purificateur d'air ou de causer des dégâts matériels, par exemple suite à une fuite d'eau.

de
fr
nl



Voorwoord

Van harte gefeliciteerd met uw aankoop van de damp-luchtbevochtiger **BONECO 2031**.

Wist u dat de droge kamerlucht

- Slijmvliezen uitdroogt alsmede droge en gesprongen lippen en brandende ogen veroorzaakt?
- Infecties en ziekten van de luchtwegen stimuleert?
- Tot vermoeidheid, moeheid en verzwakte concentratie leidt?
- Huisdieren en kamerplanten belast?
- Stofontwikkeling bevordert en de elektrostatische oplading uit kunststofvezels, tapijten en kunststofvloeren verhoogt?
- Houten interieurobjecten en speciaal parketvloeren beschadigt?
- Muziekinstrumenten ontstemt?

Gebruikstips

Het gebruik van luchtbevochtigers

- is vooral in wintertijd zinvol,
- vervangt echter niet het regelmatige ventileren van de woonvertrekken.

Beschrijving van het apparaat

De **BONECO** damp-luchtbevochtiger **2031**

- hebben een hoog bevochtigingsvermogen,
- hebben geen accessoires of waterkoelmiddelen nodig,
- kunnen ook voor het inhaleren worden gebruikt,
- zijn eenvoudig te bedienen en eenvoudig in onderhoud.

In het apparaatzetstuk wordt het water door een elektrisch verwarmingselement verwarmd en omgezet in damp, die door een opening op de bovenzijde van de behuizing naar buiten stroomt. Dit werkingsprincipe garandeert een absoluut kiem-, bacteriën- en mineraalvrije luchtbevochtiging. De damp-luchtbevochtiger **BONECO 2031** is geschikt voor ruimten tot 50m² / 125 m³.

Legende bij de tekening op pagina 2

A	Watertank, Kuip	H	Tuimelschakelaar
B	Afsluitdeksel	I	Tuimelschakelaar, Stand 0 (uitgeschakeld)
C	Apparaatzetstuk, Watertank	J	Tuimelschakelaar, Stand I (ingeschakeld)
D	Geurstofbak	K	Voortgangsindicator
E	Dampuitlaatopening	L	Automatische uitschakeling geactiveerd (lage waterstand of leeg, toestel moet gereinigd worden of 5 min. wachten voor het toestel in te schakelen)
F	Waterstandaanduider		
G	Schuifopening		

Veiligheidsaanwijzingen

- Voor inbedrijfneming van de luchtbevochtiger de gebruiksaanwijzing volledig doorlezen en voor eventuele latere referentie goed bewaren.
- Controleer of de wisselspanning op het typeplaatje overeenkomt met die van het lichtnet alvorens u het apparaat aansluit.
- De luchtbevochtiger alleen in woonvertrekken en binnen de gespecificeerde technische gegevens gebruiken. Een niet regulier gebruik kan gevaar opleveren voor de gezondheid en het leven.
- Kinderen kunnen de gevaren bij de omgang met elektrische apparaten niet herkennen. Houdt daarom kinderen altijd in de gaten, wanneer zij in de omgeving van de luchtbevochtiger verblijven. Bij naar buiten komende warme waterdamp bestaat gevaar op verbranding!
- Personen die niet met de gebruiksaanwijzing vertrouwd zijn, alsmede kinderen en personen onder invloed van medicijnen, alcohol of drugs mogen het apparaat niet of alleen onder toezicht bedienen.
- Geurconcentraties en inhalerende middelen veilig voor kinderen bewaren, niet innemen of in contact met ogen en slijmvliezen brengen. Mocht er zich toch een van de laatst genoemde gevallen voordoen, neemt u dan voor de zekerheid contact op met een huisarts.
- Vermijd ten alle tijden contact met de hete stoom, dat ernstige brandwonden kan veroorzaken. Houd vooral kleine kinderen buiten bereik van het apparaat.



- Toestel enkel vullen met koud leidingwater.
- Toestel uitschakelen zodra in de ruimte een relatieve luchtvochtigheid van 60% bereikt is -> Gebruik van hygrometer, hygrostaat
- Toestel niet opstellen in de buurt van warmtebronnen zoals convectors, radiatoren of ovens.
- Toestel niet inschakelen wanneer het leeg is.
- Toestel niet te vol vullen -> Waterstandaanduider in de gaten houden (F)!
- Geen geurstoffen rechtstreeks in het water doen -> Gebruik daarvoor steeds de geurstofbak (D)!
- Voor een perfecte werking moet het toestel regelmatig gereinigd worden -> Zie de hoofdstukken Reinigen/Onderhoud!
- Geen voorwerpen in de toestelopeningen steken of werpen.
- Dampuitlaatopening (E) niet afdekken.
- Netkabel nooit over scherpe randen trekken, vastklemmen of in de buurt van warmtebronnen leggen.
- Apparaatzetstuk (C) enkel afnemen wanneer het toestel uitgeschakeld en de stekker uit het stopcontact gehaald is.
- Apparaatzetstuk (C) na het uitschakelen niet op een hittegevoelige of brandbare ondergrond plaatsen -> VERBRANDINGSGEVAAR!
- Gebruik alleen de voorgeschreven verlengsnoeren.
- Trek de stekker nooit aan het snoer of met natte handen uit het stopcontact.
- Haal altijd de stekker uit het stopcontact:
 - voor u het apparaat leegt/met water vult,
 - voor u het apparaat reinigt en onderhoudt,
 - voor montage/demontage van onderdelen,
 - voor u het apparaat verplaatst.
- Neem het apparaat nooit in bedrijf als er een snoer of stekker beschadigd is, nadat het apparaat niet goed functioneerde of nadat het gevallen is of op een andere manier werd beschadigd.
- Reparaties aan elektrische apparaten mogen alleen worden uitgevoerd door des kundigen. Door ondeskundige reparaties kunnen grote gevaren voor de gebruiker ontstaan.

In de gebruiksaanwijzing zijn speciale veiligheidsaanwijzingen met volgende symbolen gekenmerkt:



Let op

Verwondingsgevaar door elektrische schok.
Voor het onderhouden en reinigen altijd de stekker uittrekken.



Voorzichtig

Gevaar voor verwonding, beschadiging van de luchtbevochtiger of materiële schade, bijv. hete waterdamp.





de
fr
nl

Auspacken

- Luftbefeuchter vorsichtig aus der Verpackung herausnehmen (1).
- PE-Beutel vom Gerät entfernen (2).
- Angaben zum Netzanschluss auf dem Typenschild beachten (3). Luftbefeuchter nur an eine Steckdose anschliessen, die mit mindestens 10 A, träge abgesichert ist.
- Verwenden Sie die Originalverpackung zum Lagern, wenn Sie den Luftbefeuchter nicht ganzjährig benutzen.
- Alle Verpackungsbestandteile bestehen aus umweltverträglichen Materialien und können der entsprechenden örtlichen Entsorgung zugeführt werden.

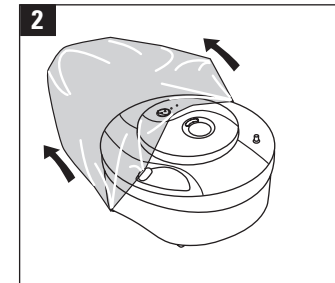
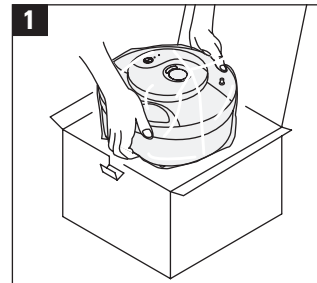

Déballage

- Sortez avec précaution l'humidificateur de son emballage (1).
- Retirez le sac en polyéthylène de l'appareil (2).
- Tenez compte des informations sur l'alimentation électrique qui figurent sur la plaque signalétique de l'appareil. Ne branchez l'humidificateur que sur une prise de courant qui supporte au moins une tension de 10 A de courant porteur.
- Si vous n'utilisez pas l'humidificateur d'air toute l'année, utilisez la boîte d'origine pour l'entreposer.
- Toutes les pièces d'emballage sont composées de matériaux écologiques et peuvent être confiées au centre de collecte de déchets et de recyclage local.

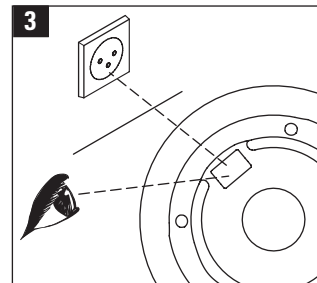

Uitpakken

- Luchtbevochtiger voorzichtig uit de verpakking halen (1).
- Toestel uit de PE-zak nemen (2).
- Aanduidingen voor de netaansluiting op het typeplaatje in acht nemen. Luchtbevochtiger alleen op een stekkerdoos aansluiten, die met minstens 10 A, traag afgeschermd is.
- Gebruik de originele verpakking voor het opslaan, wanneer u de luchtbevochtiger niet het gehele jaar door gebruikt.
- Alle verpakkingsonderdelen bestaan uit milieuvriendelijke materialen en kunnen volgens de overeenkomstige plaatselijke verwijdering worden gedeponeerd.





Vor dem Erstgebrauch



Achtung: Vor dem Erstgebrauch unbedingt Gebrauchsanweisung aufmerksam durchlesen und zum späteren Nachlesen aufbewahren.

- Beachten Sie bitte die SICHERHEITSHINWEISE.
- Bevor Sie den Luftbefeuchter an den dafür geeigneten Platz stellen (lesen Sie dazu Kapitel "Aufstellen"), befüllen Sie den Tank mit frischem, kaltem Leitungswasser (die Erklärung dazu finden Sie in den Kapiteln "Wasser einfüllen").

Avant le premier emploi



Attention: Veuillez absolument lire attentivement le mode d'emploi avant d'utiliser l'appareil pour la première fois. Conservez ensuite ces instructions pour pouvoir les consulter ultérieurement.

- Veuillez observer les REMARQUES DE SECURITE.
- Avant de placer l'humidificateur à l'emplacement choisi (reportez-vous à la section «Mise en place»), remplissez le réservoir d'eau fraîche du robinet (reportez-vous à la section «Remplissage d'eau»).

Voor het eerste gebruik



Let op: Lees deze gebruiksaanwijzing aandachtig door voordat u het apparaat in gebruik neemt. Bewaar de gebruiksaanwijzing zodat u hem later kunt raadplegen.

- Hebt u de VEILIGHEIDSAANWIJZINGEN zorgvuldig gelezen?
- Verwijder alle resten van de verpakking.
- Vooraleer u de luchtbevochtiger op de daarvoor voorziene plaats stelt (zie hoofdstuk "Opstellen"), vult u de watertank met vers, koud leidingwater (de respectieve uitleg vindt u in hoofdstuk "Water vullen").





de
fr
nl

Aufstellen

- Luftbefeuchter auf den Boden oder eine ebene, trockene Fläche stellen und mit der Dampfaustrittsöffnung zur Raummitte ausrichten (1).
- Achten Sie auf gute Zugänglichkeit und ausreichenden Platz zum Warten und Reinigen des Luftbefeuchters.
- Stellen Sie Ihren Befeuchter an einem standsicheren Ort auf, damit niemand das Gerät umwerfen und sich daran verletzen kann (2/3).
- Die Dampfaustrittsöffnung nicht gegen eine Wand, direkt auf einen Gegenstand oder Personen richten (4/5/6).
- Den Luftbefeuchter nicht auf eine heiße Oberfläche oder in die Nähe von Wärmequellen abstellen.

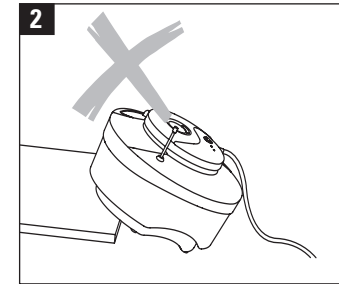
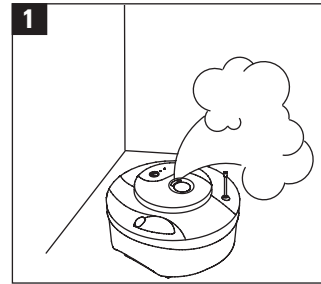

Placement

- Placez le vaporisateur à même le sol ou sur une surface plane et sèche avec l'orifice d'émission de vapeur orienté vers le centre de la pièce (1).
- Veillez à ce qu'il soit facilement accessible et qu'il y ait assez d'espace alentour pour son entretien et son nettoyage.
- Choisissez un emplacement approprié pour votre évaporateur, où il ne pourra pas être renversé accidentellement ni provoquer de blessures par choc (2/3).
- Ne dirigez pas la sortie de vapeur vers le mur, sur un objet ou vers les personnes (4/5/6).
- Ne posez pas l'humidificateur sur une surface chaude ou à proximité d'une source de chaleur.

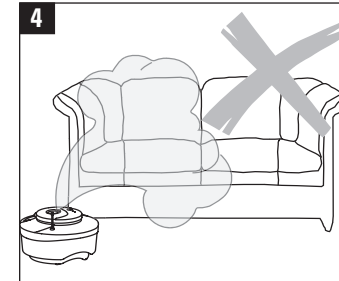
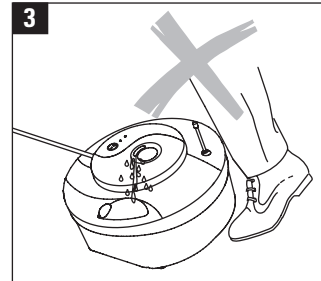

Opstellen

- Luchtbevochtiger op de vloer of een vlak, droog oppervlak zetten en met de dampuitlaatopening naar het midden van de kamer richten (1).
- Let op een goede toegankelijkheid en voldoende plaats voor het onderhouden en reinigen van de luchtbevochtiger.
- Plaats het toestel in het vertrek op een veilige plaats zodat niemand het toestel kan omverlopen of zich er aan kan branden (2/3).
- De dampuitlaatopening niet naar een muur of rechtstreeks naar een voorwerp of persoon richten (4/5/6).
- De luchtbevochtiger niet op een heet oppervlak of in de buurt van warmtebronnen plaatsen.

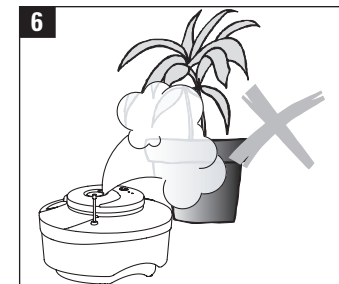



Wasser einfüllen

Das Befüllen des Wassertanks kann auf zwei Arten erfolgen:

1) Befüllen durch die Einsatzöffnung

- Kippschalter immer auf Stufe 0 stellen und Netzkabel ausstecken (1).
- Einsatz herausdrehen (2). **ACHTUNG:** Tropfwasser! Der Einsatz ist nach Gebrauch heiss. Fassen Sie ihn deshalb nur an der Oberseite an und stellen Sie ihn nicht auf wärmeempfindliche, brennbare oder feuchtigkeitsempfindliche Unterlagen -> Verbrennungsgefahr (3)!
- Wanne mit frischem, kaltem Leitungswasser füllen (4), bis die Markierung des Wasserstandsanzeigers sichtbar ist (5). Wassertank nicht überfüllen! Aus der Dampfaustrittsöffnung können sonst im Betrieb Wassertropfen spritzen!
- Achten Sie beim Aufsetzen des Einsatzes auf die Positionierungspunkte (6).

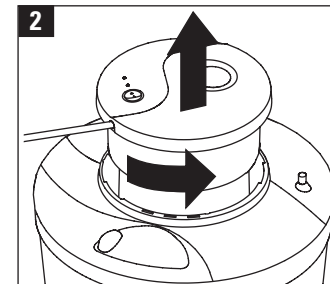
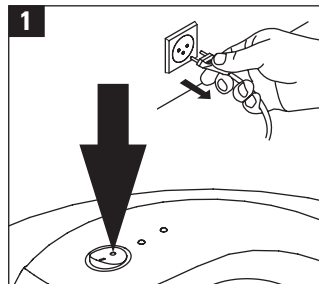

de
fr
nl

Remplissage d'eau

Le remplissage du réservoir d'eau peut s'effectuer de deux façons :

1) Remplissage par l'ouverture du réservoir amovible

- Placez toujours l'interrupteur en position 0 et débranchez le cordon de la prise (1).
- Faites tourner le réservoir amovible pour le sortir (2). **ATTENTION:** Gouttes !
Après utilisation, le réservoir amovible est très chaud. Prenez-le toujours par la partie supérieure et ne le posez pas sur une surface craignant la chaleur, inflammable ou craignant l'humidité -> Peut brûler (3) !
- Remplissez le bac avec de l'eau fraîche du robinet (4), jusqu'à ce que la marque de l'indicateur de niveau apparaisse (5). Ne faites pas déborder le réservoir d'eau ! Des gouttes pourraient, dans le cas contraire, gicler à la sortie de vapeur de l'appareil en fonctionnement!
- En replaçant le réservoir amovible, attention au repère de positionnement (6).

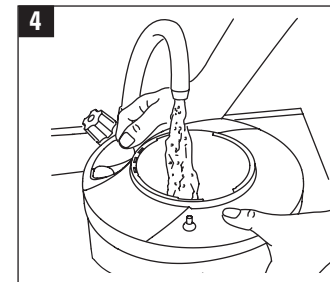
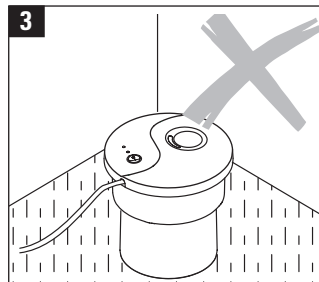

Water vullen

U kunt de watertank op twee manieren vullen:

1) via de opening van het inzetstuk

- Tuimelschakelaar steeds op stand 0 instellen en voedingskabel uittrekken (1).
- Inzetstuk uitdraaien (2). **OPGELET:** druiptwater! Het inzetstuk is na gebruik heet. Neem het dan ook aan de bovenzijde vast en leg het niet op een hittegevoelige, brandbare of vochtgevoelige ondergrond -> Verbrandingsgevaar (3)!
- Watertank met vers, koud leidingwater vullen (4) tot de markering van de waterstandaanduiding zichtbaar is (5). Watertank niet te vol vullen! Uit de dampuitlaatopening kunnen anders tijdens de werking waterdruppels spuiten!
- Zorg ervoor dat de positiepunten overeenkomen wanneer u het inzetstuk terug op het toestel plaatst (6).

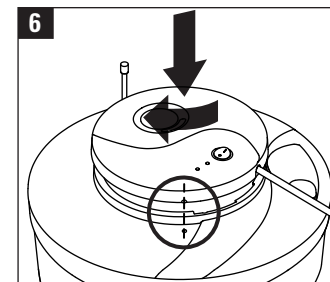
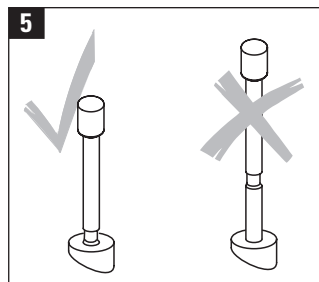



de
fr
nl

Wasser einfüllen

2) Befüllen durch die Schieberöffnung

- Den Kippschalter auf Stufe 0 stellen (1).
- Öffnung zurückschieben (2).
- Wanne mit frischem, kaltem Leitungswasser füllen (3), bis die Markierung des Wasserstandsanzeigers sichtbar ist (4).
- Öffnung vorschieben (5).



Dem Wasser keinerlei Zusatzmittel begeben (6)!

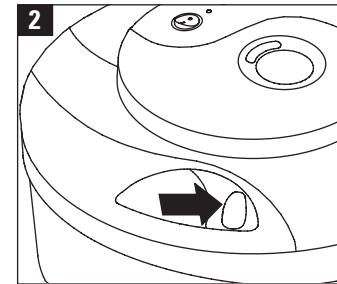
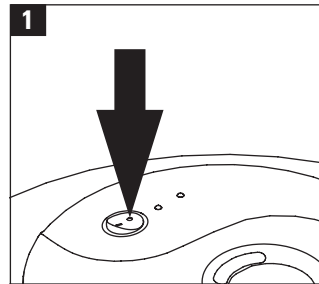

Remplissage d'eau

2) Remplissage par l'ouverture coulissante

- Basculez l'interrupteur sur 0 (1).
- Dégagez l'ouverture (2).
- Remplissez le bac avec de l'eau fraîche du robinet (3), jusqu'à ce que la marque de l'indicateur de niveau apparaisse (4).
- Refermez l'ouverture (5).



N'ajoutez aucun produit à l'eau (6)!

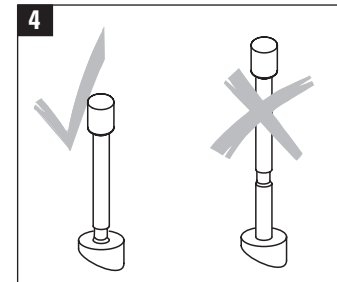
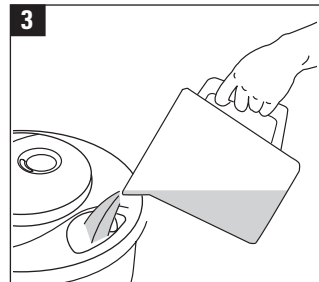

Water vullen

2) Via de schuifopening

- Tuimelschakelaar instellen op stand 0 (1).
- Opening opschuiven (2).
- Watertank met vers, koud leidingwater vullen (3) tot de markering van de water standaarduider zichtbaar is (4).
- Opening opnieuw dichtschuiven (5).



Niets aan het water toevoegen (6)!

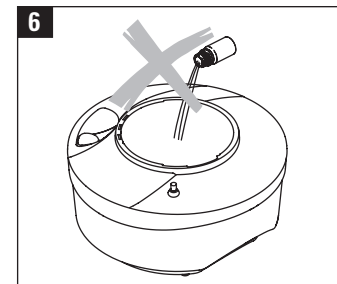
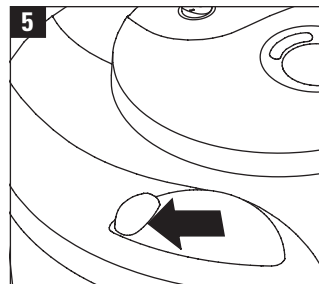



Rote Lampe leuchtet

Wenn die rote Lampe (a) aufleuchtet, kann dies mehrere Gründe haben:

- Der Wasserstand ist niedrig oder der Tank leer. Folgendermassen vorgehen:
 - Lesen Sie unter Punkt "Wasser einfüllen" nach, wie Sie den Tank wieder auffüllen können.
- Das Gerät ist verkalkt und muss gereinigt werden. Folgendermassen vorgehen:
 - Lesen Sie unter Punkt "Reinigen - nach 3 -5 Nachfüllungen bzw. Reinigen - alle 1 bis 2 Wochen" nach, wie Sie das Gerät reinigen können.
- Die Abschaltautomatik ist nach dem Befüllen des Tanks immer noch aktiv (Gerät ist nicht abgekühlt). Folgendermassen vorgehen:
 - Gerät wieder ausschalten (1). Rote Lampe (a) erlischt. Warten Sie 5 min. (2). Schalten Sie danach das Gerät wieder ein (3).

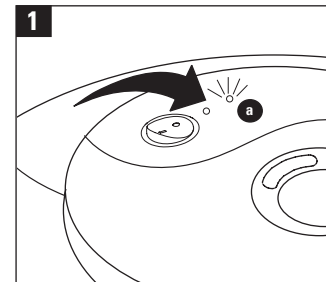

de
fr
nl

Le voyant rouge s'allume

Le voyant rouge (a) peut s'allumer pour plusieurs raisons :

- Le niveau d'eau est trop bas ou le réservoir est vide. Procédez comme suit:
 - Reportez-vous au point „Remplissage d'eau" qui explique comment remplir le réservoir.
- L'appareil est entartré et doit être nettoyé. Procédez comme suit :
 - Reportez-vous au point „Nettoyage - après 3 à 5 remplissages ou nettoyage toutes les 1 ou 2 semaines", qui explique comment nettoyer l'appareil.
- Le système automatique de coupure est encore actif après le remplissage du réservoir (l'appareil n'a pas refroidi). Procédez comme suit:
 - Redébranchez l'appareil (1). Le voyant rouge (a) s'éteint. Attendez 5 minutes (2). Remettez l'appareil sous tension (3).

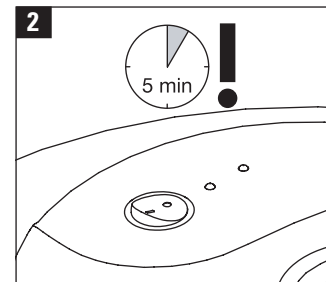

Rood controlelampje licht op

Wanneer het rode controlelampje (a) oplicht, kan dit wijzen op verschillende zaken:

- De waterstand is laag of de watertank is leeg. Als volgt tewerk gaan:
 - Lees in hoofdstuk "Water vullen" na hoe u de watertank vult.
- Het toestel is verkalkt en moet gereinigd worden. Als volgt tewerk gaan:
 - Lees in hoofdstuk "Reinigen - na 3-5 bijvullingen" of in hoofdstuk "Reinigen - 1- tot 2-wekelijks" na hoe u het toestel reinigt.
- De automatische uitschakeling blijft ook na het vullen van de watertank geactiveerd (toestel is niet afgekoeld). Als volgt tewerk gaan:
 - Toestel opnieuw uitschakelen (1). Het rode controlelampje (a) gaat uit. Vervolgens 5 min. wachten (2) en daarna het toestel opnieuw inschakelen (3).

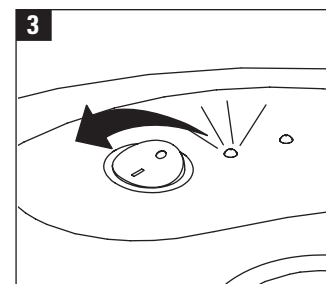



de
fr
nl

In Betrieb nehmen



Den Verdampfer nicht mit leerem Wassertank betreiben!

- Lesen Sie unter Punkt „Wasser einfüllen“ nach, wie sie das Gerät befüllen können.
- Gerät an das elektrische Netz anschliessen (1) und Kippschalter auf Stufe I stellen (3).
- Die grüne Lampe (LED) beginnt zu leuchten (3).

Es dauert nun einige Minuten bis das Wasser im Verdampferraum erhitzt ist.

Bitte beachten Sie, dass das Kabel nicht eingeklemmt wird (4).
Das Gerät darf nicht mit defektem Kabel betrieben werden (5).

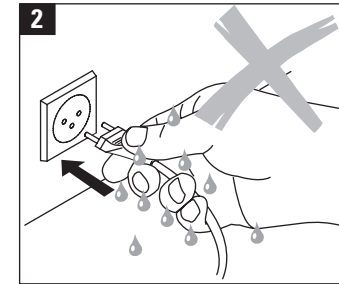
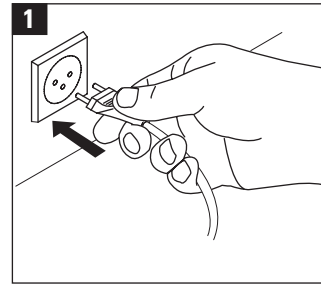

Mise en service



Ne faites pas fonctionner le vaporisateur quand le réservoir d'eau est vide!

- Reportez-vous au point „Remplissage d'eau“ qui explique comment remplir le réservoir.
- Branchez l'appareil sur la prise secteur (1) et basculez l'interrupteur sur I (3).
- La lampe verte (LED) s'allume (3).

En quelques minutes, l'eau bout dans l'enceinte de vaporisation.

Vérifiez que le câble n'est pas coincé (4).
N'utilisez pas l'appareil avec un câble défectueux (5).

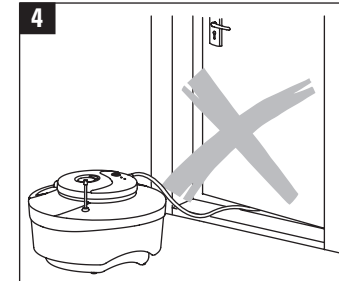
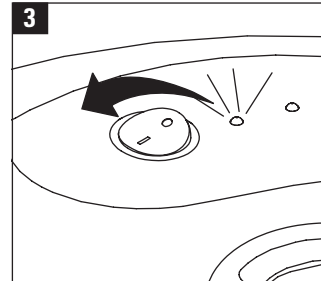

In bedrijf nemen



De verdampfer nooit gebruiken met een lege watertank!

- Lees in hoofdstuk "Water vullen" na hoe u de watertank vult.
- Sluit het toestel aan op het elektriciteitsnet (1) en stel de tuimelschakelaar in op stand I (3).
- Het groene lampje (LED) begint te branden (3).

Nu duurt het enkele minuten vooraleer het water in de verdampingsruimte verwarmd is.

Let erop dat de kabel niet geklemd raakt (4).
Het toestel mag nooit gebruikt worden met een defecte kabel (5).

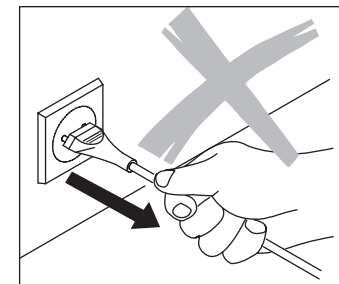
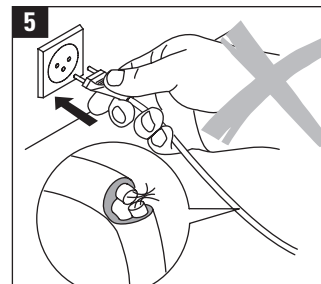



In Betrieb nehmen

- Wasserstandsanzeige im Betrieb periodisch kontrollieren
- Um ein Überfeuchten des Raumes zu vermeiden:
 - eine Regelung für den Luftbefeuchter verwenden (BONECO Climacontroller 7052)
 - Luftfeuchtigkeit laufend kontrollieren und Luftbefeuchter rechtzeitig ausschalten.
- Das Wasser wird im Verdampferinsatz zuerst einige Minuten erhitzt, bevor die Dampfungwicklung beginnt.
- Bei minimalem Wasserstand stoppt die Dampferzeugung. Die rote LED (a) beginnt nun zu leuchten (1). Den Kippschalter auf Stufe 0 stellen (2). Es besteht keine Überhitzungsgefahr, auch wenn der Luftbefeuchter dauernd angeschlossen bleibt.

Mise en service

- Une fois en service, contrôlez régulièrement le niveau d'eau.
- Pour éviter que la pièce ne soit trop humide:
 - utilisez une commande (BONECO Climacontroller 7052)
 - contrôlez en permanence l'humidité de l'air de façon à mettre en temps voulu l'humidificateur hors tension.
- L'eau chauffe d'abord quelques minutes dans l'enceinte de vaporisation avant l'émission de vapeur.
- La production de vapeur cesse quand le niveau d'eau atteint le minimum. Le voyant rouge LED (a) s'allume alors (1). Basculez l'interrupteur sur 0 (2). Il n'y a pas de risque de surchauffe même si l'humidificateur d'air reste fermé en permanence.

In bedrijf nemen

- Waterstandaanduiding tijdens de werking periodiek controleren.
- Om te vermijden dat de ruimte te vochtig gemaakt wordt:
 - een regeling voor de luchtbevochtiger gebruiken (BONECO Climacontroller 7052)
 - de luchtvochtigheid permanent controleren en de luchtbevochtiger op tijd uitschakelen.
- Het water wordt in het verdampereinsatz eerst enkele minuten verwarmd voordat de dampontwikkeling begint.
- Bij minimale waterstand stopt de dampproductie. Het rode LED controlelampje (a) licht op (1). Tuimelschakelaar instellen op stand 0 (2). Er bestaat geen gevaar voor oververhitting, ook wanneer de luchtbevochtiger continu aangesloten blijft.

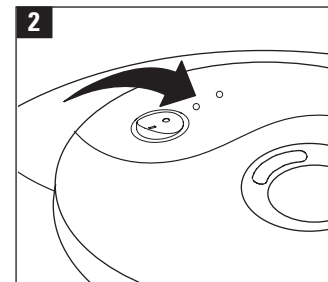
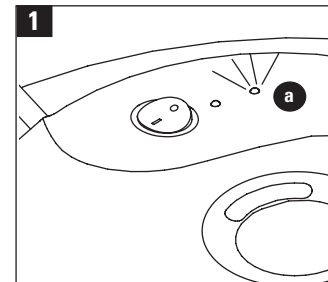

de
fr
nl





de
fr
nl

Duftstoffe verwenden



Kippschalter auf Stufe 0 stellen (1).
Warten bis kein Dampf mehr aus der Öffnung austritt - VERBRÜHUNGSGEFAHR!

- Eine geringe Duftstoffmenge in die Duftstoffwanne giessen (2): Im Betrieb verbreitet der Luftbefeuchter nun mit dem Dampf zusätzlich einen angenehmen Duft im Raum.



Duftstoffe niemals durch die Dampfaustrittsöffnung oder direkt in den Wassertank giessen (3). Die Verwendung von Duftstoffen erfolgt auf eigenes Risiko. Wir übernehmen für mögliche Beeinträchtigungen oder Schäden keine Haftung.

- Lassen Sie sich beim Auswählen der Duftstoffe von Ihrem Drogisten oder Apotheker beraten. Informieren Sie sich über die richtige Anwendung und Unbedenklichkeit der Duftstoffe.

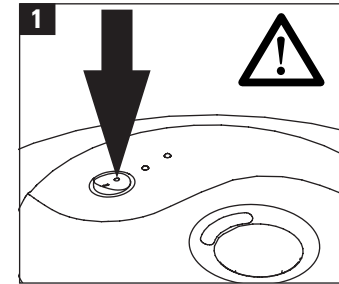

Utilisation d'essences de parfum d'atmosphère



Basculez l'interrupteur sur 0 (1).
Attendez que la vapeur ait cessé de sortir - RISQUE D'ÉBOUILLANGAGE!

- Versez une petite quantité de parfum d'atmosphère dans le récipient à parfum (2): en service, l'humidificateur d'air diffuse maintenant un agréable parfum en même temps que la vapeur dans la pièce.



Ne versez jamais le parfum dans l'orifice d'émission de vapeur ou dans le réservoir à eau (3). Les parfums sont utilisés à vos propres risques. Notre garantie ne couvre en effet pas les éventuels dysfonctionnements ou dégâts qui pourraient survenir dans ce cas.

- Pour choisir les parfums, faites vous conseiller par votre droguiste ou pharmacien. Renseignez-vous sur la meilleure façon de les utiliser et assurez-vous qu'ils ne présentent aucun risque.

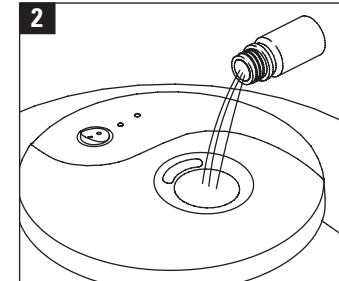

Geurstoffen gebruiken



Tuimelschakelaar instellen op stand 0 (1).
Wachten tot er geen damp meer uit de opening komt - VERBRANDINGSGEVAAR!

- Een kleine hoeveelheid geurstof in de geurstofbak gieten (2): Tijdens het in werking zijn verspreidt de luchtbevochtiger nu met de damp een extra aangename lucht in de kamer.



Geurstoffen nooit door de dampuitlaatopening of direct in de watertank gieten (3). Het gebruik van geurstoffen geschiedt op eigen risico. Wij aanvaarden voor eventuele schade geen aansprakelijkheid.

- Laat u adviseren door uw drogist of apotheker bij de keuze van de geurstoffen. Laat u over het juiste gebruik en vergunning van de geurstoffen informeren.

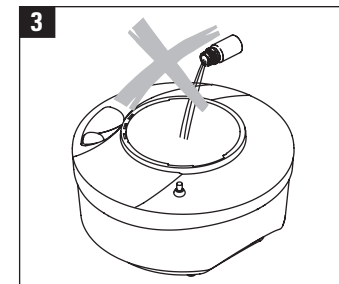



Inhalationsmittel verwenden



Kippschalter auf Stufe 0 stellen (1).
Warten bis kein Dampf mehr aus der Öffnung austritt - VERBRÜHUNGSGEFAHR!

- Eine entsprechende Menge des Inhalationsmittels in die Duftstoffwanne gießen (2).
- Gerät einschalten (4).
- Mindestabstand zur Dampfaustrittsöffnung einhalten – Verbrühungsgefahr! (5)
- Die Inhalationswirkung lässt sich mit einem Tuch verstärken, das über Kopf und Dampfaustrittsöffnung gehalten wird (6).

Utilisation de produits pour les inhalations



Basculez l'interrupteur sur 0 (1).
Attendez que la vapeur ait cessé de sortir - RISQUE D'ÉBOUILLANGAGE!

- Versez la quantité de produit pour inhalation recommandée dans le réservoir à parfum (2).
- Mettre l'appareil sous tension (4).
- Testez à distance de l'orifice d'émission de vapeur; risques de brûlure! (5)
- Pour augmenter les effets de l'inhalation, placez un essuie sur votre tête et la tête au-dessus de l'orifice d'émission de vapeur.(6).

Gebruik van inhalerende middelen



Tuimelschakelaar instellen op stand 0 (1).
Wachten tot er geen damp meer uit de opening komt - VERBRANDINGSGEVAAR!

- Een overeenkomstige hoeveelheid van inhalatiemiddel in de geurstofbak gieten (2).
- Toestel inschakelen (4).
- Minimale afstand tot de dampuitlaatopening aanhouden – Verbrandingsgevaar! (5)
- De inhalerende werking kan met een doek worden versterkt, die boven het hoofd en de dampuitlaatopening wordt gehouden. (6).

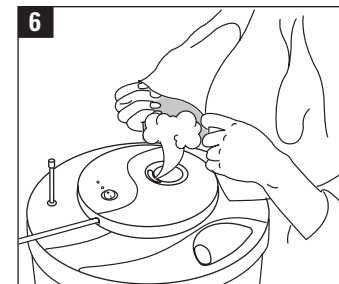
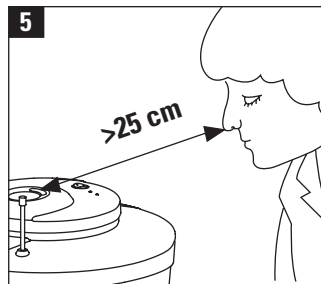
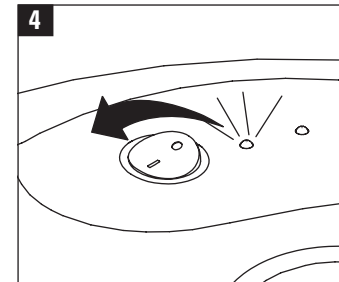
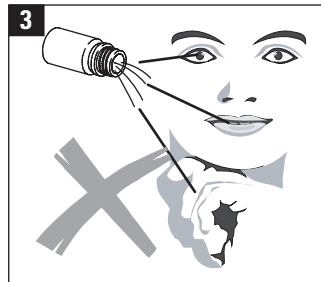
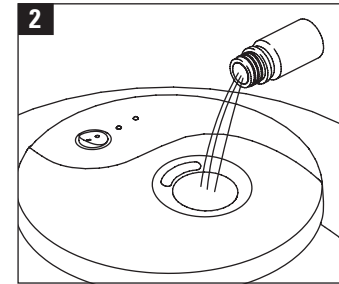
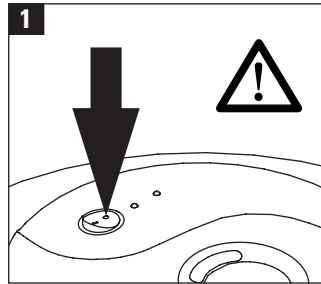

de
fr
nl





de
fr
nl

Reinigen – nach 3 – 5 Nachfüllungen



Kippschalter auf Stufe 0 stellen und Netzkabel ausstecken (1).
Warten bis das Gerät abgekühlt ist (15 min.) -> VERBRENNUNGSGEFAHR!

- Einsatz herausdrehen (2). ACHTUNG: Tropfwasser!
Einsatz nicht auf wärmeempfindliche, brennbare oder feuchtigkeitsempfindliche Unterlagen stellen (3) -> VERBRENNUNGSGEFAHR!
- Wasserbehälter zuerst entleeren und ausspülen. Ablagerungen mit Kunststoffbürste oder Putzlappen und einem handelsüblichen, verdünnten Abwaschmittel entfernen (4). Wasserstandsanzeiger beim Reinigen ganz nach oben ziehen (4).
- Gehäuse aussen trocken oder mit feuchtem Putzlappen abwischen, bei Bedarf ein Kunststoffreinigungsmittel verwenden (6).

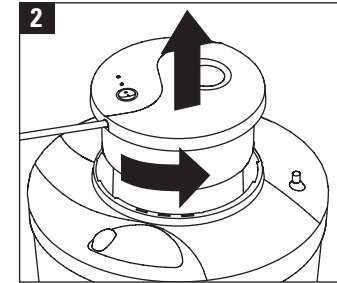
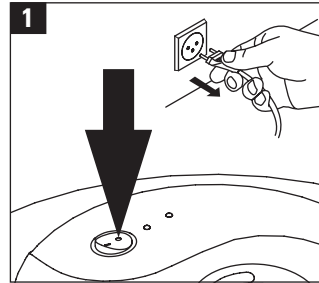

Nettoyage – tous les 3 – 5 remplissages



Placez l'interrupteur en position 0 et débranchez le cordon de la prise (1).
Attendez que l'appareil ait refroidi (15 min) -> PEUT BRULER!

- Faites tourner le réservoir amovible pour le sortir (2). ATTENTION! Gouttes!
Ne posez pas le réservoir amovible sur un support craignant la chaleur, inflammable ou craignant l'humidité (3) -> PEUT BRULER !
- Commencez par vider puis rincer le réservoir d'eau. Enlevez les dépôts avec une brosse en nylon ou un chiffon et un produit vaisselle ordinaire dilué (4). Remontez tout à fait l'indicateur de niveau d'eau pour le nettoyage (4).
- Laissez sécher l'extérieur du boîtier ou essuyez-le avec un chiffon humide, utilisez au besoin un produit de nettoyage spécial pour les matériaux synthétiques (6).

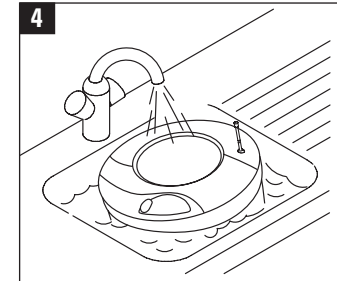
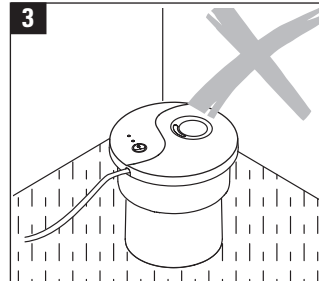

Reinigen – na 3 – 5 bijvullingen



Tuimelschakelaar op stand 0 instellen en voedingskabel uittrekken (1).
Wachten tot het toestel afgekoeld is (15 min.) -> VERBRANDINGSGEVAAR!

- Inzetstuk uitdraaien (2). OPGELET: druiptwater! Inzetstuk niet op een hittegevoelige, brandbare of vochtgevoelige ondergrond plaatsen (3) -> VERBRANDINGSGEVAAR!
- Waterreservoir eerst legen en uitspoelen. Afzettingen met een kunststofborstel of poetsdoek en een in de handel gebruikelijk, verdund afwasmiddel verwijderen (4). Waterstandaanduiding bij het reinigen geheel naar boven trekken (4).
- Behuizing van buiten drogen of met een vochtige poetsdoek afvegen, zo nodig een kunststofreinigingsmiddel gebruiken (6).

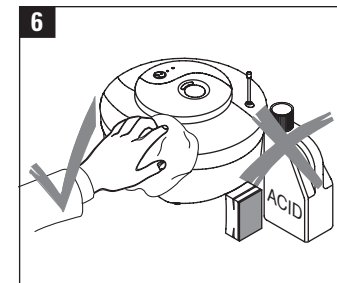
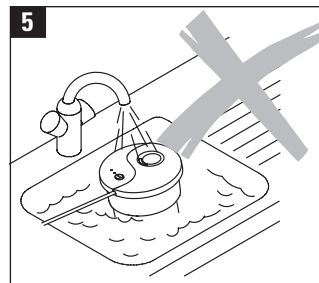



Reinigen – nach 3 – 5 Nachfüllungen (Fortsetzung)

- Verdampfereinsatz mit Lappen oder Kunststoffbürste reinigen (1).
- Verdampfereinsatz nicht abspülen oder in Wasser eintauchen!
Oberteil des Einsatzes unbedingt trocken halten!
-> Wasser dringt in die Elektronik ein und beschädigt diese (2).
- Nach Beenden der Reinigung Einsatz wieder auf die Wanne schrauben (3).
Beachten Sie dazu die zwei Positionierungspunkte (Kreis in Bild 3).
- Luftbefeuchter unbedingt reinigen, wenn das mit Wasser gefüllte Gerät länger als eine Woche nicht mehr in Betrieb war.



Rückstände von Reinigungsmitteln können den Betrieb stören.
Gereinigte Teile ausreichend spülen.

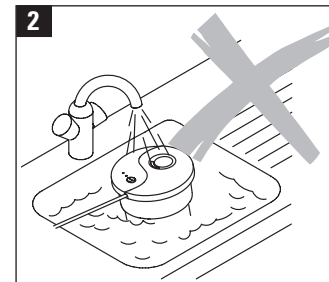
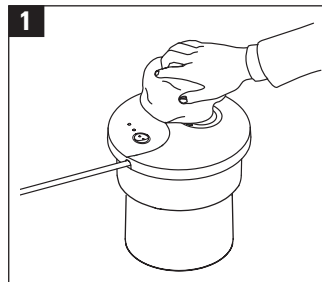

Nettoyage – tous les 3 – 5 remplissages (suite)

- Nettoyez l'accessoire de vaporisation avec un chiffon ou une brosse en nylon (1).
- Ne rincez pas l'accessoire de vaporisation et ne le trempez pas dans l'eau !
La partie supérieure de l'accessoire doit rester absolument rester sèche !
-> L'eau pénètre dans l'électronique et l'endommage (2).
- Une fois le nettoyage terminé, revissez l'accessoire sur le bac (3).
Alignez les deux points de positionnement (cercle de la figure 3).
- Il est impératif de vider et de nettoyer complètement le vaporisateur si de l'eau est restée plus d'une semaine dans l'appareil sans qu'il ait été utilisé.



Des restes de détergent peuvent nuire au bon fonctionnement.
Rincez abondamment les pièces nettoyées.

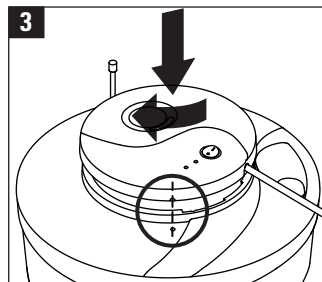

Reinigen – na 3 – 5 bijvullingen (Vervolg)

- Verdampferinzetstuk met een poetsdoek of een kunststofborstel reinigen (1).
- Verdampferinzetstuk niet afspoelen of in water onderdompelen! Bovendeel van het inzetstuk beslist droog houden!
-> Indien water in de elektronica binnendringt, kan die beschadigd worden (2).
- Zodra het inzetstuk gereinigd is, het opnieuw op de watertank schroeven (3). Let er daarbij op dat de twee positiepunten overeenkomen (zie illustratie 3).
- Luchtbevochtiger beslist reinigen, wanneer het met water gevulde apparaat langer dan een week niet meer heeft gewerkt.



Resten van reinigingsmiddelen kunnen de werking storen. Gereinigde onderdelen grondig spoelen.

de
fr
nl



**Reinigen - alle 1 bis 2 Wochen**

Führen Sie zuerst die Schritte des Kapitels "Reinigen - jeweils nach 3 bis 5 Nachfüllungen" durch.

- Verdampfereinsatz mit Essig oder einem handelsüblichen Entkalkungsmittel behandeln und anschließend mit Wasser vorsichtig ausspülen (3).
- Essig oder Entkalkungsmittel keinesfalls in den Wasserbehälter gießen.
- Oberteil des Verdampfereinsatzes unbedingt trocken halten (4)!
- > Eindringendes Wasser beschädigt die Elektronik!
- Regelmässiges Entkalken ist Voraussetzung für einen störungsfreien Betrieb.



Rückstände von Entkalkungs- und Reinigungsmitteln können den Betrieb stören. Gereinigte Teile ausreichend spülen.

Nettoyage - toutes les 1 à 2 semaines

Commencez par les étapes du chapitre „Nettoyage - tous les 3 à 5 remplissages“.

- Nettoyez le vaporisateur avec du vinaigre ou un détartrant du commerce, puis rincez-le prudemment à l'eau (3).
- Ne versez surtout pas de vinaigre ni de détartrant dans le réservoir à eau.
- Maintenez la partie supérieure de l'accessoire de vaporisation absolument sec (4)!
- > L'eau, en pénétrant, endommagerait l'électronique!
- Il est impératif de détartrer l'appareil régulièrement pour un bon fonctionnement.



Des restes de détergent et de produit anticalcaire peuvent nuire au bon fonctionnement. Rincez abondamment les pièces nettoyées.

Reinigen - 1 tot 2 wekelijks

Ga eerst te werk zoals in hoofdstuk "Reinigen - na 3-5 bijvullingen"

- Verdampinzetstuk met azijn of een in de handel gebruikelijk ont kalkmiddel behandelen en aansluitend met water voorzichtig uitspoelen (3).
- Azijn of ont kalkmiddel in geen geval in het waterreservoir gieten.
- Bovendeel van het inzetstuk beslist droog houden (4)!
- > Indien water in de elektronica binnendringt, kan die beschadigd worden.
- Regelmatig ont kalken is voorwaarde voor een storingsvrije werking.



Resten van ont kalk- en reinigingsmiddelen kunnen de werking storen. Gereinigde onderdelen grondig spoelen.

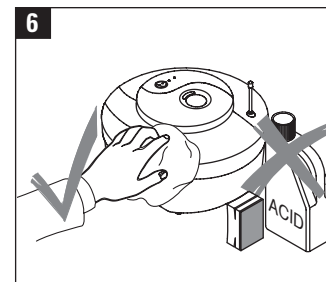
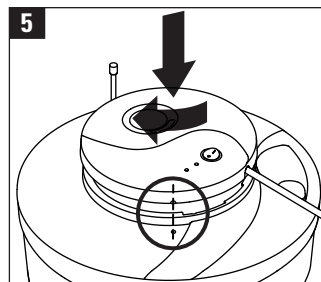
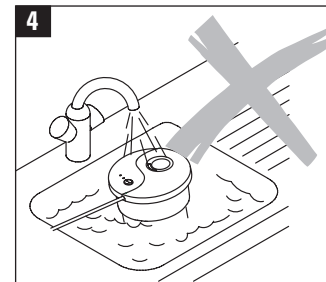
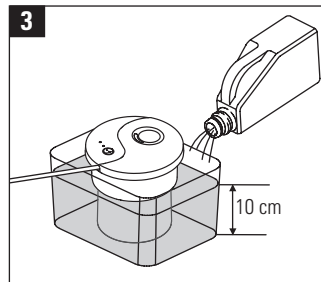
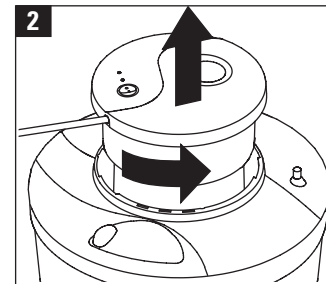
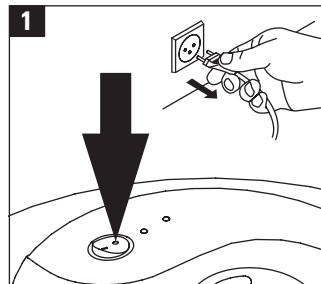



Reinigen – jährlich am Ende der Heizsaison



Kippschalter auf Stufe 0 stellen und Netzkabel ausstecken (1).
Warten bis das Gerät abgekühlt ist -> VERBRENNUNGSGEFAHR!

- Luftbefeuchter wie unter Punkt "Reinigen - alle 1 bis 2 Wochen" reinigen und entkalken.
Anschließend gründlich ausspülen und trocknen lassen.



Rückstände von Reinigungsmitteln können den Betrieb stören. Gereinigte Teile ausreichend spülen.

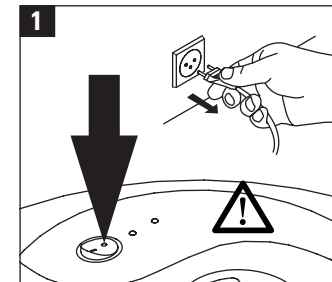

de
fr
nl

Nettoyage - annuel, après la saison de chauffage



Placez l'interrupteur en position 0 et débranchez le cordon de la prise (1).
Attendez que l'appareil ait refroidi -> PEUT BRULER!

- Nettoyez et détartré comme indiqué au point «Nettoyage - toutes les 1 à 2 semaines».
Pour finir, rincez abondamment et laissez sécher.



Des restes de détergent peuvent nuire au bon fonctionnement. Rincez abondamment les pièces nettoyées.

Reinigen – jaarlijks aan het einde van het verwarmingsseizoen



Tuimelschakelaar op stand 0 instellen en voedingskabel uittrekken (1).
Wachten tot het toestel afgekoeld is -> VERBRANDINGSGEVAAR!

- Luchtbevochtiger reinigen en ontkalken zoals beschreven in hoofdstuk "Reinigen - 1- tot 2-wekelijks".
Aansluitend grondig naspoelen en laten drogen.



Resten van reinigingsmiddelen kunnen de werking storen. Gereinigde onderdelen grondig spoelen.





de
fr
nl

Störungen beheben

Problem	Mögliche Ursache	Was tun
Keine Funktion	Netzkabel nicht angeschlossen	Netzkabel an Steckdose anschliessen
	Kippschalter auf Stufe 0	Kippschalter auf Stellung (I)
Zu geringe Befeuchtungsleistung	Gerät verkalkt	Gerät reinigen und entkalken laut Bedienungsanleitung
Rote LED (Lampe) leuchtet	Kein Wasser oder Wasserstand zu niedrig	Kippschalter auf Stufe 0 stellen Wassertank füllen
	Abschaltautomatik aktiv Gerät verkalkt	5 min. mit Einschalten warten Gerät reinigen und entkalken laut Bedienungsanleitung
Ausprühen von Wassertropfen Störende Dampfgeräusche	Wasserstand zu hoch	Wassertank etwas entleeren
	Entkalkungsmittel im Wassertank Spülmittelrückstände im Wassertank	Wassertank und Verdampfereinsatz (Unterseite) mit Wasser spülen

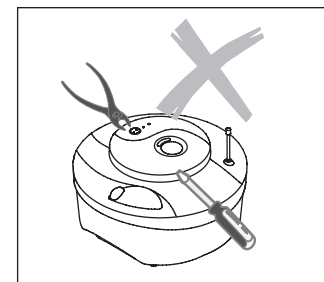
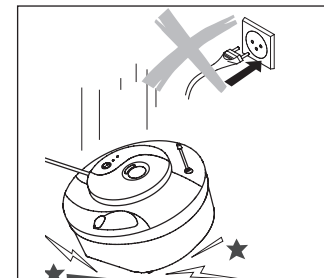
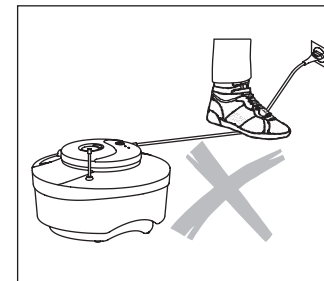

Dépannage

Problème	Cause probable	Action
L'appareil ne fonctionne pas	Le câble d'alimentation n'est pas branché	Branchez le câble d'alimentation
	Basculez l'interrupteur sur 0	Interrupteur en position (I)
Humidification insuffisante	Appareil entartré	Nettoyez l'appareil et démarrez-le comme l'indique son mode d'emploi
Le voyant rouge s'allume	Absence d'eau ou niveau trop bas	Basculez l'interrupteur sur 0 Remplissez le réservoir d'eau
	Coupure automatique active Appareil entartré	Attendez 5 min avec la mise sous tension Nettoyez l'appareil et démarrez-le comme l'indique son mode d'emploi
Des gouttes d'eau giclent Bruits de vapeur dérangerant	Niveau d'eau trop haut	Videz un peu le réservoir d'eau
	Détartrant dans le réservoir d'eau Résidus de détergent dans le réservoir d'eau	Rincez à l'eau le réservoir d'eau et l'accessoire de vaporisation (face inférieure)





de
fr
nl

Storingen opheffen

Probleem	Eventuele oorzaak	Wat te doen
Geen functie	Netkabel niet aangesloten	Netkabel correct aansluiten
	Tuimelschakelaar op stand 0	Tuimelschakelaar op stand I
Te laag bevochtigingsvermogen	Toestel verkalkt	Toestel reinigen en ontkalken zoals beschreven in de bedieningshandleiding
Rood controlelampje (LED) licht op	Geen water of waterstand te laag	Tuimelschakelaar op stand 0 instellen Watertank vullen
	Automatische uitschakeling geactiveerd	5 min. wachten vooraleer het toestel opnieuw in te schakelen
	Toestel verkalkt	Toestel reinigen en ontkalken zoals beschreven in de bedieningshandleiding
Uitsproeien van waterdruppels Storende dampgeluiden	Waterstand te hoog	Watertank iets legen
	Ontkalkmiddel in de watertank	Watertank en verdamperinzetstuk (onderaan) met water spoelen
	Resten van spoelmiddel in de watertank	

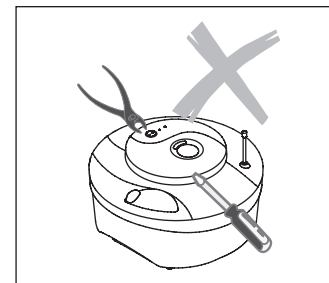
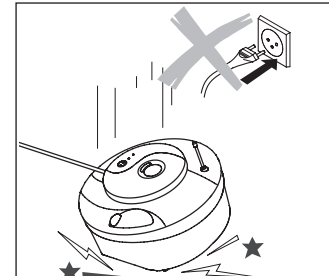
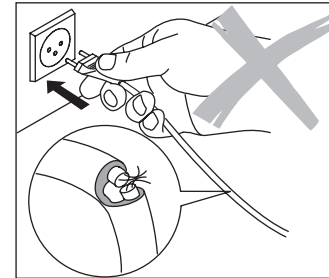

Lagern

Luftbefeuchter wie beschrieben reinigen, entkalken und vollständig austrocknen lassen. Luftbefeuchter vorzugsweise in der Originalverpackung an einem trockenen, nicht zu heissen Ort aufbewahren.

Entreposage

Nettoyez l'humidificateur comme décrit, détartrez-le et laissez-le sécher entièrement. Entreposez l'humidificateur dans un endroit sec, pas trop chauffé, de préférence dans son emballage d'origine.

Opslag

Luchtbevochtiger als beschreven reinigen, ontkalken en geheel laten drogen. Luchtbevochtiger bij voorkeur in de originele verpakking op een droge, niet te warme plaats bewaren.

Entsorgen

Übergeben Sie den ausgedienten Luftbefeuchter zur fachgerechten Entsorgung Ihrem Händler oder einer öffentlichen Sammelstelle.

- Weitere Entsorgungsmöglichkeiten erfahren Sie von Ihrer Gemeinde- oder Stadtverwaltung.

Mise au rebut

Portez votre l'humidificateur vieux dans le magasin où vous l'avez acheté ou dans un parc de collecte pour le recyclage de déchets.

- Vous pouvez aussi vous adresser au service communal ou municipal compétent.

Verwijderen

Geef de afgedankte luchtbevochtiger voor de vakkundige verwijdering aan uw handelaar of aan een openbare verzamelplaats.

- Verdere mogelijkheden met betrekking tot het verwijderen verkrijgt u bij uw gemeente- of stadhuis.



Zubehör

Wir empfehlen die Verwendung des BONECO Climacontrollers 7052. Dieser ist auf die gewünschte relative Luftfeuchtigkeit einstellbar und regelt den Luftbefeuchter durch automatisches Ein- und Ausschalten.

Ersatzteile

Die abgebildeten Ersatzteile können Sie über Ihren Fachhändler beziehen und selbst am Luftbefeuchter austauschen. Es dürfen nur Originalteile des Herstellers verwendet werden.



Alle weiteren Reparaturen dürfen nur Fachkräfte oder der Kundendienst durchführen. Dies gilt auch für ein defektes Netzkabel.

Accessoires

Nous recommandons d'utiliser le Climacontroller BONECO 7052. Celui-ci peut être réglé sur le degré d'humidité relative de l'air souhaité et commander l'humidificateur d'air en le mettant en ou hors service selon les besoins.

Pièces détachées

Vous pouvez commander les pièces détachées dans le magasin spécialisé et les remplacer vous-même. N'utilisez que des pièces détachées d'origine.



Pour toutes les autres réparations, adressez-vous à des réparateurs professionnels ou à notre service à la clientèle. Remplacez immédiatement un câble d'alimentation électrique endommagé.

Accessoires

Wij bevelen het gebruik van de BONECO Climacontroller 7052 aan. De hygrostaat is in te stellen op de gewenste relatieve luchtvochtigheid en regelt de luchtbevochtiger door automatisch aan- en uitschakelen.

Reserveonderdelen

De reserveonderdelen kunt u via uw vakhandelaar verkrijgen en zelf bij de luchtbevochtiger verwisselen. Er mogen alleen originele onderdelen van de fabrikant worden gebruikt.



Alle overige reparaties mogen alleen door vakkundige personen of de klantenservice worden uitgevoerd. Een beschadigd netsnoer moet onmiddellijk worden vervangen.

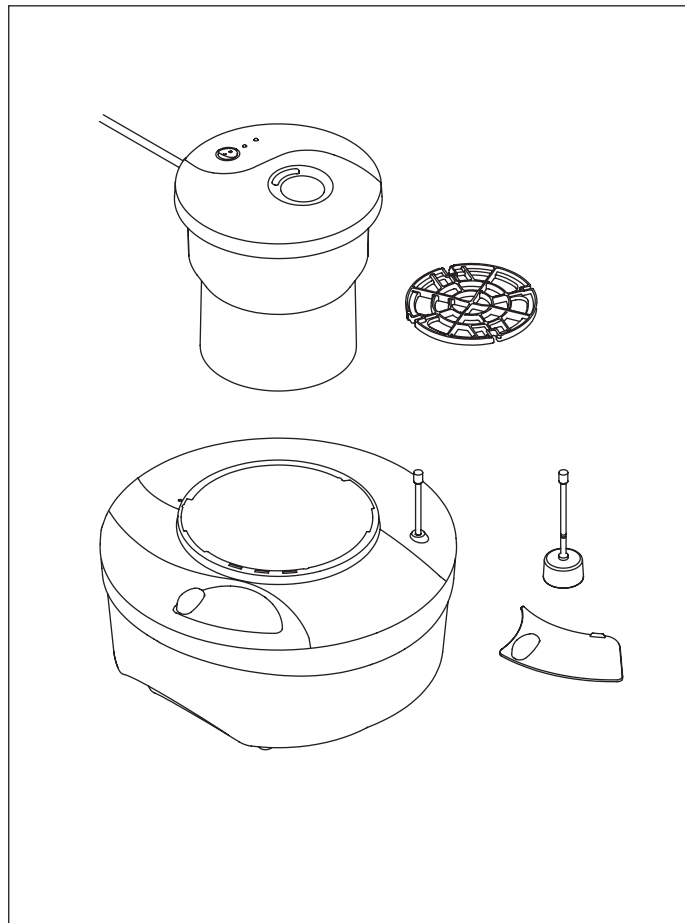

de
fr
nl



Technische Daten

Abmessungen ø x H	320x204 mm
Kabellänge	1,8 m
Leergewicht	1,5 kg
Netzspannung	230 Volt / 50 Hz
Leistungsaufnahme	325 Watt
Geeignet für Raumgrößen	50 m ² / 125 m ³
Befeuchtungsleistung	350 g/h
Fassungsvermögen	5,5 Liter
Geräuschpegel	34 dB(A)

Caractéristiques techniques

Dimensions ø x H	320x204 mm
Longueur du câble	1,8 m
Poids à vide	1,5 kg
Tension d'alimentation	230 Volt / 50 Hz
Consommation	325 Watt
Surface des pièces	50 m ² / 125 m ³
Puissance d'humidification	350 g/h
Contenance de réservoir	5,5 Liter
Niveau sonore 34 dB(A)	34 dB(A)

Technische gegevens

Afmetingen ø x H	320x204 mm
Kabellengte	1,8 m
Leeggewicht	1,5 kg
Netspanning	230 Volt / 50 Hz
Opgenomen vermogen	325 Watt
Geschikt voor ruimten	50 m ² / 125 m ³
Bevochtigingscapaciteit	350 g/h
Tankinhoud	5,5 Liter
Geluidsniveau 34 dB(A)	34 dB(A)

BONECO 2031**Garantie**

Die Garantiebestimmungen sind von unserer Landesvertretung festgelegt. Wenden Sie sich vertrauensvoll an Ihren Fachhändler, wenn am Gerät trotz strenger Qualitätskontrollen ein Mangel auftritt. Für eine Garantieleistung ist die Vorlage des Kaufbeleges unbedingt erforderlich.

Rechtliche Hinweise

Das Gerät ist CE-zertifiziert und entspricht den Richtlinien
– 73/23/EWG für elektrische Sicherheit,
– 89/336/EWG und 92/31/EWG für elektromagnetische Verträglichkeit.

Technische Änderungen vorbehalten.
Die Gebrauchsanleitung ist urheberrechtlich geschützt.

BONECO 2031**Garantie**

Les termes de la garantie sont définis par notre représentant national. N'hésitez pas à vous adresser à votre magasin spécialisé, si vous deviez constater que l'humidificateur ne remplit pas correctement son usage, malgré les consignes de qualité sévères auxquels nous l'avons soumis. Pour bénéficier de la garantie, vous devez impérativement vous munir de la preuve d'achat.

Mentions légales

L'humidificateur a obtenu la certification CE et est conforme aux directives européennes :
– 73/23/CEE relative à la sécurité des appareils électriques,
– 89/336/CEE et 92/31/CEE relative à la compatibilité électromagnétique.
Le fabricant se réserve le droit d'apporter des modifications d'ordre technique à ses appareils. Le présent mode d'emploi est couvert par les lois relatives aux droits d'auteur.

BONECO 2031**Garantie**

De garantiebepalingen zijn vastgelegd door onze nationale vertegenwoordigers. Wend u vol vertrouwen tot uw vakhandelaar indien ondanks strenge kwaliteitscontroles een gebrek optreedt. Voor garantiegevallen is het noodzakelijk het aankoopbewijs te tonen.

Wettelijke aanwijzingen

Het toestel is CE-gecertificeerd en voldoet aan de richtlijnen
– 73/23/EWG voor elektrische veiligheid,
– 89/336/EWG en 92/31/EWG voor elektromagnetische verdraagbaarheid

Onder voorbehoud van technische wijzigingen. De gebruiksaanwijzing is door de auteurswet beschermd.

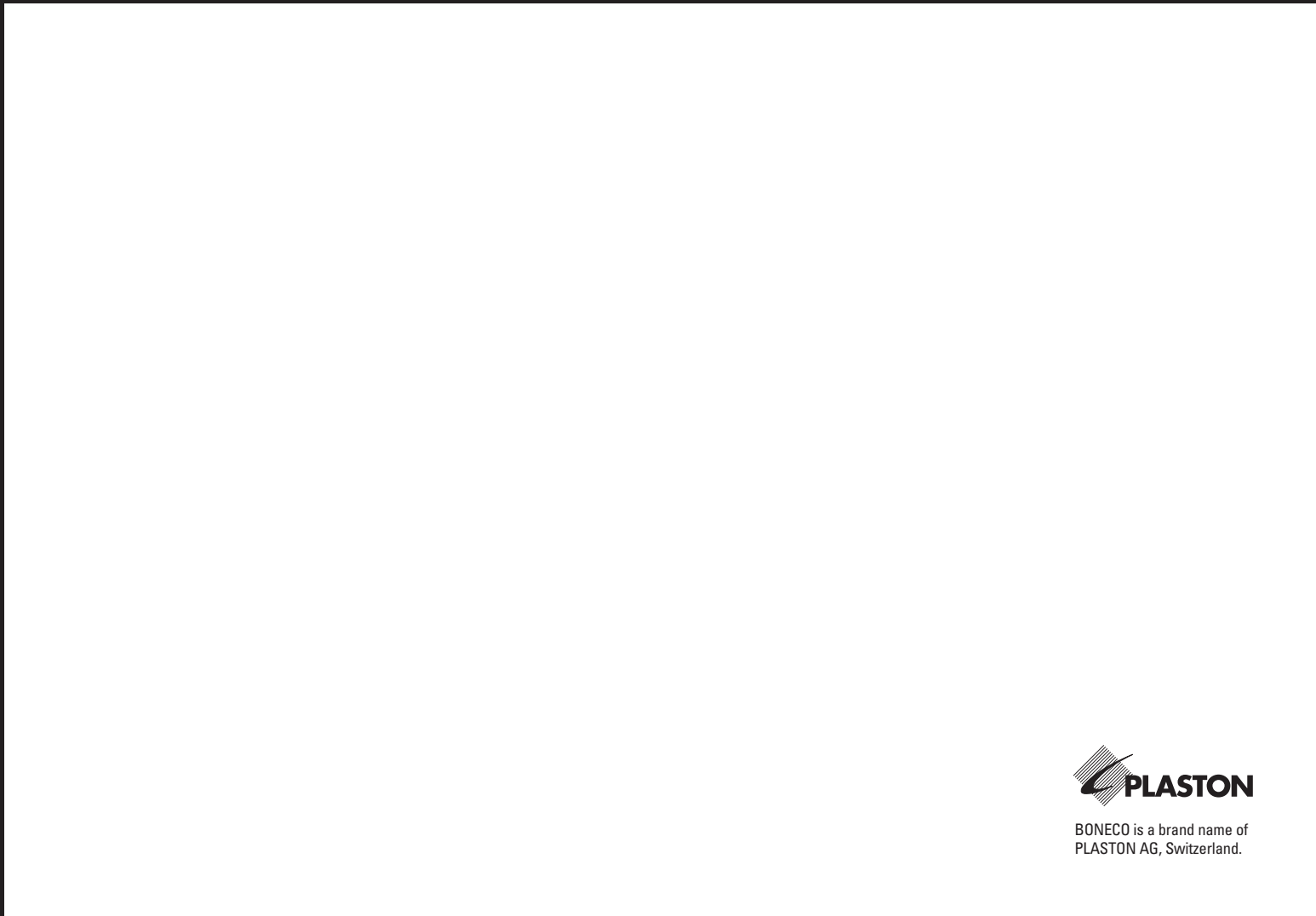

BONECO is a brand name of
PLASTON AG, Switzerland.

